



PEÑA ROTA



Boletín de *Puerto seguro* -

Año XXI, 1998

N.º 103. Septiembre



A quien corresponda

Bajar al río por el camino de San Felices, es uno de los paseos más bonitos que se pueden dar en nuestro pueblo, al menos para mí, quizás por ir admirando uno de los pocos parajes que permanecen vírgenes en nuestras arribes, o quizás por los recuerdos de otros tiempos que nos traen aquellos lugares, y si además ves las mejoras que nos encontramos la pasada Semana Santa, el paseo no puede ser más placentero.

Las fuentes del camino han sido limpiadas y sus aguas encauzadas por las orillas del camino en algunos trozos, la caseta de los Carabineros ha quedado como una joya de piedra, toda limpia, con su chimenea y hasta unos bancos de madera que la hacen más acogedora, la fuente sin una hierba y además la plantación de algunas chumberas y arbolitos en aquel trozo, una maravilla que invita a sentarse para contemplar el paisaje de nuestras Arribes.

Nos queda el puente, limpio hasta la mitad por la parte de San Felices; no sabemos si aún no habían terminado la tarea o es que se quedará así por la parte de nuestro pueblo. Sería una pena y el único punto a criticar en unos trabajos que por mi parte sólo merecen felicitaciones.

Ahora sólo pidamos que las cosas bien hechas duren tiempo y los "animalitos" de turno no se pierdan por allí para hacer sus gracias, al mismo tiempo que animamos "a quien corresponda" para que sigan esas mejoras por nuestro pueblo. Quizás se pudiera hacer lo mismo en las casas de "la central", tratándolo con Iberdrola, o recuperar otros caminos como el viejo de La Bouza, la Presa, los Baños y el de las Arribes Llanas; ahí queda la idea.

Por lo demás felicitar "a quien corresponda", sean autoridades locales, provinciales o de la Junta, igual que otras veces las hemos criticado, ahora las felicitamos por las cosas bien hechas esperando que no sean las últimas.



Mayo 1998
Juan José Zato

érase una vez

Recopilación de cuentos de Puerto Seguro a cargo de Elisa Espinazo Calvo.

INDICE

Nº	TITULO DEL CUENTO	INFORMANTE	FECHA	PAGINA
58	El matrimonio portugués	Marcelina Hernández	Sep-89	
60	El entierro del molinero	Luisa Hernández	Ene-90	12 y 13
61	Las amigas portuguesas	Francisca Hernández		
	El marido tacaño	Francisca Hernández	Abr-90	14 y 15
62	El Zamparramplos	Dolores Suárez	Jun-90	8 a 11
63	Discriminación	Juan Hernández Zamarreño	Sep-90	14 y 15
64	Milliriña	Carmen Hdez Rivero	Nov-90	8 a 10
65	Los cinco huevos	Dolores Suárez	Ene-91	6 y 7
66	El matrimonio portugués (repetido por error)		Abr-91	4 y 5
67	La burra de Juan	Francisca Hdez Robles	Jun-91	4 a 6
68	El sermón del señor cura	Florentina Hernández	Sep-91	19
69	El burro viejo	Luisa Hernández		
	Los cuatro carneros	Luisa Hernández	Nov-91	4 y 5
70	El zapatero y el barbero	Jose Manuel Hdez Rodríguez	Ene-92	4 a 6
71	Las tres Marías	Mª Luisa Almeida	Abr-92	4 a 6
72	La zorra y el lobo	Carmen y Nicolás	Jun-92	11 a 13
73	Cuentos del Carrascal	Antonio Martín	Sep-92	8 a 11
74	La nueva imagen de San Sebastián	Matea Martín	Nov-92	4 y 5
75	La tía Juliana no es bruja	Mª Luisa Almeida	Ene-93	6 y 7
76	La madre y las tres hijas inocentes	Anónimo de Salamanca		
	Boca de rana	Anónimo de Salamanca	Abr-93	4 y 5
77	El baile de las brujas	Mª Luisa Almeida	Jun-93	4 y 5
78	Las migas	Juan Hdez Zamarreño	Sep-93	4 y 5
79	Fracasó el intento	Juan Hdez Zamarreño	Nov-93	4 y 5
81	Cuento del gitano y el reloj	Anónimo	Abr-94	7
82	La boda de la hija	Florentina Hernández	Jun-94	6 y 7
83	El cura nuevo	Eloy Montero Alvarez	Sep-94	4 y 5
84	Contraespionaje	Juan Hdez Zamarreño	Nov-94	4 y 5
85	Los soldados alojados y el gallo	Anónimo	Ene-95	8 y 9
86	Cena de cazadores	Anónimo	Abr-95	4 y 5
87	La esposa charlatana y el marido impaciente	Anónimo	Jun-95	6 y 7
88	La mujer friolera	Matea Martín	Sep-95	4 y 5
89	El cáliz robado	Carmen y Nicolás	Nov-95	4 y 5
90	El compadre prudente invitado a una boda	Anónimo	Ene-96	18
93	El pastor verdades	Hna Mª Asunción Hernández	Sep-96	6 y 7
94	El Demonio y la tía Miseria	Dolores Suárez y Agustin	Nov-96	4
95	La vaca Endrina	Abuela María		
	Quica, El Herrero	Dolores Suárez	Ene-97	4 y 5
96	Los dos amigos	Agustin Ferreira	Abr-97	4 y 5
97	Ocurrió en 1922	Alvaro Rico	Jun-97	5
98	Hombre rico, hombre pobre	Jacinto Garcia	Sep-97	4 y 5
99	¿A quién hacer caso?	Jacinto Garcia	Nov-97	4 y 5
100	La camisa del hombre feliz	Jacinto Garcia	Ene-98	6 y 7
101	El usurero	Jacinto Garcia	May-98	7

Las enseñanzas de Don Octavio.

La sección "Las enseñanzas de Don Octavio" se realiza gracias a la memoria de Ernesto Muñoz Martín y de Higinio Suárez Rodríguez, (aunque están invitados todos los que fueron alumnos de este gran maestro). Son fragmentos de poesías no copiadas de ningún sitio, sino guardadas en las memorias y acunadas por el cariño a su maestro. No es extraño pues que se puedan ofrecer, como en el caso de hoy, dos versiones parecidas de la misma enseñanza. Gracias a los dos por atesorar durante tanto tiempo estas pequeñas joyas de la educación.

El gato, el mulo y el muchacho



*Pasando por un pueblo maragato
llevaba sobre un mulo atado un gato.
Un muchacho con disimulo
le agarró la cola por detrás del mulo,
herido el sensible gato
al mulo dió un arañazo horrible,
herido entonces el macho
tiró una coz y derribó al muchacho.*

Versión de Higinio

*Pasaba por un pueblo maragato
llevando sobre un mulo un gato atado
al que un chico con mucho disimulo
asió la cola por detrás del mulo,
molesto el gato al parecer sensible
pególe al macho un arañazo horrible
y herido entonces el sensible macho
soltó una coz y derribó al muchacho.*

Versión de Ernesto.

La gula

*Varias personas cenaban
con afán desordenado,
mas una tajada miraban
que en el plato sólo había quedado
para atraparla con modos
uno la luz apagó,
las manos al plato llevó
y halló las manos de todos
pero la tajada no.*

Versión de Higinio



*Varios amigos cenaban
con afán desordenado,
y a una tajada miraban
que habiendo sola quedado
por vergüenza respetaban.
Uno la luz apagó
para atraparla con modos,
la mano al plato llevó
halló la mano de todos
pero la tajada no.*

Versión de Ernesto



LA COMARCA DE CIUDAD RODRIGO EN LUCHA POR UNA SANIDAD DIGNA

El pasado mes de Julio, justo al cumplirse un año de una manifestación que concentró a más de 7.000 personas, volvió a repetirse en Ciudad Rodrigo una concentración que superó las expectativas de los organizadores y la afluencia de asistentes del año anterior.

Luchan por una Sanidad Digna y reclaman la construcción de un hospital comarcal en Ciudad Rodrigo.

Muchas autoridades locales, regionales y nacionales siguen sin hacer caso a estas demandas. Muchos cargos políticos y sanitarios siguen desoyendo las peticiones de muchos pueblos cercanos, o no tan cercanos, a Ciudad Rodrigo y siguen dando la espalda a los manifestantes y a sus paisanos.

La palabra "Hospital" se aplica, del mismo modo, a un centro sanitario con 60 o 100 camas que a otro que tenga más de mil. Se puede llamar igual al que tenga los servicios de Traumatología, Maternidad, Cardiología, Medicina Interna, Hematología y Geriátrica que al que tenga todas las especialidades habidas y por haber. Se puede llamar "Hospital" a un centro sanitario con una plantilla de 30 a 40 médicos y a otro que tenga más de 500 médicos.

La cuestión no es ni el nombre ni el número. Cuando se habla de "Sanidad" la cuestión ha de centrarse en "servicios".

La comarca de Ciudad Rodrigo acoge a numerosos núcleos urbanos de escasa entidad en el número de habitantes, pero muchos son pueblos que luchan por mantenerse vivos a costa de matrimonios jóvenes que tratan de labrarse sus vidas en el lugar que los vio nacer. Pero estas mujeres jóvenes, si quieren tener hijos con las suficientes garantías sanitarias, deben trasladarse a Salamanca, que dista en ocasiones 100, 140 e incluso 157 kms.

La carretera más importante que une el resto de Europa con Portugal, la N-620, es una de las que más alto índice de siniestralidad presenta, especialmente en Semana Santa y en verano. Pero los heridos, graves y no tan graves, en accidentes de tráfico en esta comarca han de volver por esa misma carretera hasta Salamanca.

A muchos pueblos de esta comarca se les cuenta los años que les queda de vida por la edad de la mayoría de sus moradores. Pero aquellos que lucharon por dejarnos a los más jóvenes un mundo mejor deben ir hasta Salamanca para recibir atención geriátrica o simplemente para escayolarles una pierna.

Personas que desean vivir en sus pueblos, en su patria chica, deben replantearse dónde situar sus moradas si han de recibir tratamiento oncológico, diálisis, contra la diabetes o contra la hemofilia, o simplemente si tienen cierta fragilidad ósea.

Hablando en términos médicos, a muchos pueblos de la Comarca de Ciudad Rodrigo se les está aplicando una "Eutanasia activa". Se les deja sin médico, se les cambia de Centro de Salud de referencia sin analizar las desventajas, se reducen los transportes públicos, no existe un adecuado servicio de urgencias que pueda atender, en poco tiempo, a una zona geográfica tan amplia, ...

Muchos pueblos no se mueren ... los están matando.

Javier Peral



SANIDAD: EL CASO DE PUERTO SEGURO

Cuando conocí Puerto Seguro, hace más de 10 años, había un médico que además de pasar consulta todos los días residía en el pueblo. Todos los días había autobús a Ciudad Rodrigo (a 38 kms de distancia) donde estaba el Centro de Salud de referencia y donde te hacían los análisis y te atendían varias especialidades. Había también una unidad de diálisis (o la pusieron al poco tiempo, porque de esto no estoy seguro y no quiero mentir ni falsear nada).

Diez años más tarde el médico acude algunas horas al pueblo pero no todos los días. Desde Puerto Seguro a Ciudad Rodrigo ahora sólo sale el autobús dos días en semana (lunes y miércoles). El Centro de Salud de referencia está situado en Fuentes de Oñoro, con el que sólo hay 36 kms de distancia, pero con el que no hay autobús alguno. Si alguien tiene que someterse a diálisis debe viajar a Salamanca (a unos 135 kms de distancia).

Si alguien en Puerto Seguro debe hacerse un análisis de sangre (solicitado por su médico de cabecera) y no tiene coche propio puede hacer tres cosas:

- 1ª.- Perseguir a algún vecino o pariente del pueblo que sí tenga coche para que le lleve al Centro de Salud de Fuentes de Oñoro.
- 2ª.- Hacer venir un taxi (de Aldea o de Fuentes) y que te lleve a Fuentes de Oñoro, lo que te puede salir entre 3.000 a 5.000 pesetas.
- 3ª.- Ir en el autobús a Ciudad Rodrigo y hacerse el análisis en una clínica privada, eso sí, previo pago del servicio.

No se te ocurra acercarte al Centro de Salud de Ciudad Rodrigo ... no te atenderán.

El alcalde de Puerto Seguro, en un acto en beneficio de su pueblo, reclama la posibilidad de hacerse los análisis, indistintamente, en Fuentes de Oñoro o en Ciudad Rodrigo (carta del 26 de marzo de 1996) al Director Gerente de Atención Primaria de Salamanca. Con fecha 11 de abril del 96 D. José Manuel Fernández García contesta que dicha petición "nos parece razonable y es posible desde el punto de vista de la organización de la asistencia". A los pocos meses los vecinos de Puerto Seguro que van a Ciudad Rodrigo a hacerse análisis, no son atendidos por los servicios sanitarios sin que haya mediado comunicado alguno. Nuevamente, en un alarde de ingenuidad, el alcalde de Puerto Seguro dirige una carta con fecha 10-6-97 a la flamante nueva Directora Gerente, elegida para este cargo recientemente como podrá deducirse. Lo que poco más de un año antes era "**razonable y posible**" recibe la siguiente contestación en escrito con fecha 18 de junio de 1997:

En contestación a su escrito de fecha 10/6/97 sobre extracción periférica de muestras de pacientes de Puerto Seguro en Ciudad Rodrigo, le comunico que en estos momentos y por cuestiones organizativas del Centro de Salud de Ciudad Rodrigo no es posible acceder a su petición.
Reciba un cordial saludo.

LA DIRECTORA GERENTE
Fdo: Elena Delgado Martín

LA DIRECTORA DE ENFERMERIA
Fdo: Carmen Bejarano González

Desde entonces las circunstancias no han cambiado y no hemos encontrado aún el menor atisbo de humanidad en las personas firmantes de este "esperpento" de la comunicación oficial. O es que ¿todavía no se ha organizado el Centro de Salud de Ciudad Rodrigo?

Javier Perals



Poesía

Así veo yo al pueblu donde nací, no donde me crié.

*A la entrá del mi pueblu,
hay una alfombra preciosa
toa bordá de fines flores,
ye to muy natural.*

*Más p'abajo hay una fuente,
da gustu oila cantar.*

*Andamos unos pasinos y quedo un poco pará
allí junto a mí está,
alta, sandunguera y bella (La Iglesia)
que guapina está.*

*Mirola un poco por dentro y quedo como atontá,
ye preciosa, ¡tan bien cuidá!
mirola y vuelvo a mirala
paez que me quier hablar.*

*Esto tien nombre propiu
ye el cura, D. José.*

*Llego cansá a la plaza, de mirar y observar
a su bello ayuntamiento, con su regio abolengo
con sus belles y viejes columnes
parez que quieren bailar.*

*Despues visito la capilla
ye piquiñina, muy guapa
allí está el Nazareno, orgullo y admiración
para todos los lugareños.*

*No os quiero cansar más, con estas observaciones,
y un abrazo a todos dar.*

María Jesús Fructuoso Rodríguez.

RECELO

Tu corazón está triste
yo no sé por qué será
miramé a los ojos
y dime la verdad.

Tus ojos me están
mintiendo
y engañándome
tú estás,

detrás de ellos
me ocultas algo
que a mí me hace
pensar.

Si es verdad
que no me quieres
por qué me haces sufrir
más.

Arrancar de mi pecho
quiero
la herida que me has hecho
que no deja de sangrar.

Déjame una venda
para poderla curar
no dejes que me
muera
porque algún día
te pesará.

MODESTO MANZANO SIMON



“Castilla hoy”. Miguel Delibes. 1979.

La estampa de Castilla desertizada, con sus aldeas en ruinas y los últimos habitantes como testigos de una cultura que irremisiblemente morirá con ellos, puesto que ya no quedan manos para tomar el relevo, es la que he intentado recoger en mi última novela, “El diputado voto del señor Cayo”, como un lamento, consciente de que se trata de una situación difícilmente reversible. (..)

Contrasta esta realidad social castellana con la imagen que durante los últimos lustros ha circulado por la periferia del país, aceptándose como buena la torpe ecuación Administración = Madrid y Madrid = Castilla, luego Administración = Castilla. Se daba así una imagen de Castilla centralista y dominadora, más propia de una retórica tonante y vacía, anacrónicamente imperialista, que de un hecho real, fácilmente contrastable. Castilla, región agraria, pese a los incipientes brotes de industrialización en algunas de sus ciudades, sobre su ya viejo, impenitente abandono, se ha visto sometida a lo largo de casi medio siglo a la presión del precio político, eficaz invento para mantener inalterable el precio de la cesta de la compra y, con él, el orden social de los más a costa del sacrificio económico, se pretendió acallar sus anhelos para conservar la identidad cultural e histórica, aportó sobre la totalidad del país dos consecuencias no por previsibles menos deplorables: por una parte, se hizo más profunda la diferencia entre regiones ricas y pobres, con el consiguiente trasvase de hombres de éstas cada día más depauperadas a aquellas, y, por otra, no cesaron de exacerbarse los sentimientos secesionistas en algunos pueblos del litoral, orgullosos de sus raíces y de sus peculiaridades culturales y reacios a dejarse comprar por un plato de lentejas.

Un suelo pobre, como el nuestro, dependiente de un cielo veleidoso y poco complaciente, unido a una política arbitraria que permite subir el precio de la azada pero no el de la patata, y al recelo proverbial del hacendado castellano, cicatero y corto de iniciativas, que prefiere por más seguro y rentable, invertir en la industria los menguados beneficios del campo, han dejado a Castilla sin hombres ni dinero, en tanto la energía que produce, sin aplicación posible en la región, alimenta a la industria ajena, para ya, metidos de lleno en un delirante círculo vicioso de contradicciones, y aprovechando la desertización de algunas de nuestras provincias y su nula capacidad de protesta, se ha dispuesto la instalación de centrales nucleares con objeto de continuar sosteniendo el desarrollo del vecino con el riesgo propio. Aquel viejo dicho de “Castilla hace sus hombres y los gasta”, en el que se pretendió simbolizar la abnegación y el desinterés castellanos, apenas si conserva hoy algún sentido, puesto que la Castilla desangrada de esta hora está resignada a hacer sus hombres para que los gasten los demás. (...)

A Castilla se le ha ido desangrando, humillando, desarbolando poco a poco, paulatina, gradualmente, aunque a conciencia. Se contaba de antemano con su pasividad, su desconexión, la capacidad de encaje de sus campesinos –en medio siglo no he asistido en mi región a otra explosión de cólera colectiva que la invasión de carretera por los tractores en la primavera del 76-, de tal modo que la operación, aunque prolongada, resultó incruenta, silenciosa y perfecta.

En este tiempo no han faltado grandes palabras, desde el “¡Arriba el Campo!” del levantamiento de 1936, al Plan de Redención Social de la Tierra de Campos, planes de desarrollo industrial, planes de regadío... ¿En qué ha quedado todo aquello? ¿Qué sucederá aquí, si es que ha de llegar, el día que Castilla y León se decidan a aprovechar el agua de sus embalses? ¿De dónde sacar las manos para atender los cultivos de regadío, mucho más exigente, si no las hay ya ni para el secano, si en la vieja Castilla, en su mayor parte, no quedan más que viejos y niños? Si el proceso no se detiene, para entonces nuestra comarca se habrá quedado sin un hombre, sin un kilovatio, sin una peseta. Y yo me pregunto, esta situación de atonía, de agonía, ¿es realmente reversible?

Artículo recogido por José Antonio López Espinazo.

UN VERANO CON "TRIZAS"

"El final del verano llegó y tú partirás....". Otro verano más que se terminó y parece que fue ayer cuando empezamos las vacaciones de verano.

El pueblo renació de su letargo, como ya anuncié hace casi un año, por sus calles se notaba la alegría y el calor, que este año nos ofreció nuestro amigo amarillo, Lorenzo.

El verano para el pueblo empieza casi siempre a últimos de Julio, ya que todo el mundo desea coger las vacaciones en Agosto para poder ver a más gente en el pueblo; aunque mucha gente, (por no decir la mayoría), las coge para poder ir de fiestas todo el mes de Agosto. ¿O no?.

Este año hemos tenido de todo en el pueblo: la Boda del 98, bautizo, fuego, (el chalet de Luisjo se ha quemado, esto es lo que decía la gente, y eso que el fuego estaba lejos), pipas, chicles, caramelos. Ha sido un verano movidito.

Y para demostrar lo que os digo os voy a contar una historia que nos pasó este verano:

Sentados una noche en la Peña Rota decidimos ir a Villar de Ciervo en bicicleta. Al día siguiente quedamos después de comer en la casa del médico como punto de reunión.

Las personas que salimos aquella tarde fuimos: Fernando, Ricard, Xavi, Marta, Elena, María, Angélica, Bea, Ana, Pili (era una amiga de Elena, una chica que soñaba con montañas de Nesquik) y yo, (Santi).

Nadie de los que salimos habíamos visto "El Tiempo", ese fue nuestro primer error. Los primeros tres kilómetros se recorrieron sin ninguna novedad. Hasta que Xavi pinchó en la rueda delantera, aunque más que un pinchazo era un boquete lo que tenía en la rueda.

El pinchazo fue subsanado sin ningún problema, ya que, Elena llevaba parches (chica precavida vale por dos, Elena por una como cinco).

Al tiempo que estábamos parados mirando como Ricard y Xavi "despinchaban" el pinchazo, oíamos cómo la tormenta se acercaba a nosotros, pero alguien comentó que nos daba tiempo a llegar a Villar, aún estamos buscando a esa persona. Xavi se volvió al pueblo porque no podría llegar a ningún sitio con esa rueda (fue el más inteligente de todo el grupo aquella tarde).

El grupo multicolor empezó de nuevo a moverse en el único sentido que lleva la carretera sino vas para el pueblo. El grupo empezaba a dividirse, ya no había grupo, había grupitos. Los más adelantados eran Fernando y Ricard; tras ellos, Santi seguido de las gemelas a pocos metros. Supongo que detrás de ellas vendrían las demás porque mi vista no llegaba a verlas. A las gemelas y

a mí nos faltaban entre cuatro o cinco kilómetros para llegar a Villar cuando empezó a chispear y se levantó un fuerte viento lateral (venía de Portugal); la escena nos duró un kilómetro más o menos. Cuando faltaban 3 Km. empezó a llover con más fuerza acompañado de un fuerte viento y si, además, sumamos que las cuestas cuestan un poco, pues te puedes imaginar.

La gente estaba pensando que no podía ser peor, en mal momento pensamos eso (también, estamos buscando al responsable de ese pensamiento). Cuando faltaba algo menos de dos kilómetros empezó a caer un pequeño pero doloroso granizo, que te daba en todo el cuerpo con gran violencia, casi no podías ver y encima ahora ibas a mayor velocidad porque te encontrabas en la bajada del último kilómetro, en vez de frenar para no caerte dabas más fuerza para llegar antes y mojarte menos. Y con este tiempo llegamos a Villar de Ciervo con un último deseo que no se nos cruzara ningún perro ni coche en la bajada por el pueblo porque no podríamos parar, no pasó nada. Al llegar a la plaza del pueblo nos refugiamos en el tejadillo de la panadería. Habíamos llegado todos, estábamos cansados y, sobre todo, empapados. Con el agua que teníamos encima podíamos haber llenado una cisterna de las que van al pueblo.

Pepe Ferreira llegó poco después que nosotros y habló con sus hijas sobre la locura que habíamos hecho. Alguien llamó al pueblo para contar lo sucedido ya que hora y media después llegó José Ignacio, el padre de María, con ropa seca.



La vuelta a casa fue más placentera y, sobre todo, más seca.

Y esta es la historia de un tranquilo día en bicicleta. Tras la etapa ninguno dio positivo en el control antidoping. Pili tenía un poco alto el índice de Nesquik pero no fue sancionada. Luego dicen que hacer deporte es sano: en Semana Santa jugando al fútbol una vaca la tomó con nosotros e iba detrás de todos, y seguro que no era para darnos un besito a cada uno; en Semana Santa, también, Marta se hizo daño jugando al voleibol en la dehesa.

Y no hablemos del frontón, ya no repetimos una bola cuando bota mal sino cuando bota bien, que son pocas veces.

Menos mal que para olvidar el deporte pusieron las fiestas por la noche, no nos hemos perdido ninguna en 50 km. alrededor; las fiestas que sí se han perdido son las de Puerto Seguro porque hace tiempo que no las veo. ¿Tendremos que llamar a Paco Lobatón?. Quién sabe, a lo mejor.



Pero Puerto Seguro se hacía notar en los pueblos a los que íbamos de fiestas; ganábamos en el toro mecánico: Nieves fue la campeona femenina de la doma del torito respingón de los pesos plumilla, al grito de: "Me han llamado gorda", se cogía al toro con los dientes (aunque al final sólo se podía coger con las dos muelas y el colmillo que le quedaban). Teníamos más sombreros del molinero que el propio dueño del negocio. Éramos los últimos en marchar e, incluso, la orquesta se había ido cuando nosotros continuábamos allí.

También tuvimos un recuerdo en el momento que se cumplía un

año del fallecimiento de Lady Di:" Justo....ahora!, se está estrellando Lady Di". ¿No os parece emotivo?.

En Fuentes de Oñoro, las féminas del grupo se compraron pistolas de agua para recordar sus tiempos de "retoñas" , se denominaban las GEAS. Las personas que allí estaban reunidas las miraban con pena porque unas chicas con esas edades y jugando a los vaqueros, era una vergüenza. Pero las GEAS son una copia de los GEOS masculinos que nacieron a principios de Agosto, después de una operación de gran dificultad. (No se puede descubrir la operación porque fue denominada alto secreto).

La carretera sigue igual que siempre con sus vacas sueltas a mitad de la noche detrás de cualquier curva; ¡Ah!..y cuando no, son dos. Sigue el mismo número de curvas a la derecha y a la izquierda y las mismas rectas que el año pasado.

El número de conejos ha bajado en el verano; la escena típica de cualquier atropello podría ser el siguiente:

Una familia cualquiera va en su "fergoneta" llena de "malecotones" por la carretera del pueblo a las 6:30 de la mañana.

Al pequeño de seis años le ha quedado Lengua y Literatura y su madre le ha castigado, el pequeño le comenta a su hermano mayor:

-¡Ja, priiimo!, seis años para aprender a decir "fergoneta" para que ahora la llamen monovoluuuumen.

De repente grita el mediano:

-¡Ja, paaapa!, ¡un conejo, conejo!. Venga papá. No pacharán, sólo anisete. ¡CLOC!. Ups, pobre conejo.

Y ese es el fin de un pobre conejo que será convertido en un gran manjar.

Como aquellos en la Peña "Botellón, botellón, bote, bote, botellón".

Bueno, pues esto es más o menos lo que hemos hecho este verano; bueno la verdad es que hay muchas más cosas pero no vamos a decirlas delante de todos los padres porque sería el último verano de nuestras personas. La verdad es que ha sido un puntazo de verano. Solamente un par de cosas más: la primera a Carlos (el cordobés), dónde te metes llevo tres años esperándote; y la otra a Josefina la madre de Nuria, gracias por el aperitivo del otro día, ya le puedes decir a Ernesto que no nos llevamos ningún CD, solamente los descolocamos..... JE,JE...

Una línea, una línea, un segmento, una raya en medio de por vida, El Camaleón, un tonto que persigue gente, muchos clin-clin-clin-, José y sus 9'8, tantos "pececillos" como quieras y LA LUNA.

¡Madre de mi vida, del amor hermoso y de mi corazón.
Virgen del Camino seco! (por "L")

Santiago Hermosel Espinazo
F.R.A.C - Madrid

AQUELLAS FOTOS DE ENTONCES

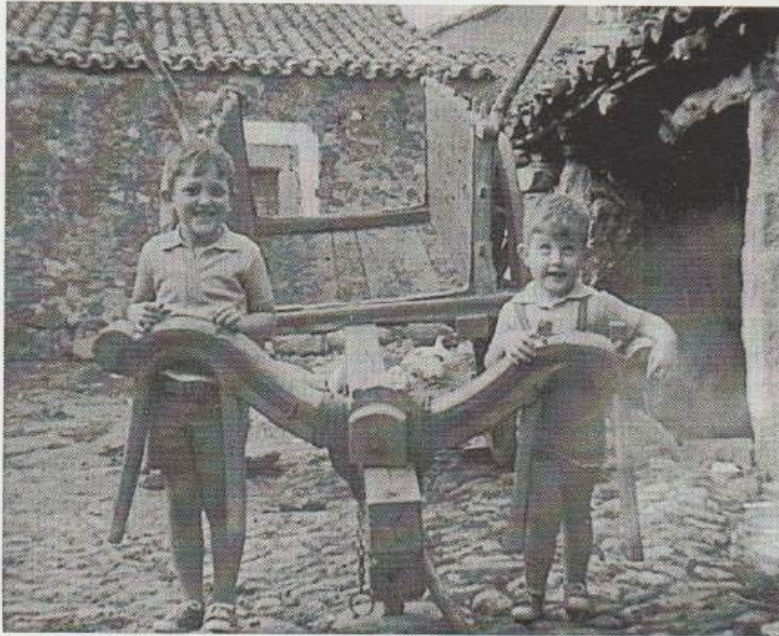

Instantánea tomada en el corral de Juanito, hacia 1973, donde Juan Luis y José Antonio aparecen dispuestos a tirar del carro. Son hijos de Antonio Martín y Alejandrina Chicote y nietos de Luis y Otilia y de Luis y Robustiana.



Esta foto de la trilla en la era nos la facilita Antonio Martín, donde se pueden apreciar la magnitud de la parva y el rollero al fondo.

El Infierno

En aquel lugar perdido radiante de luz de paraíso alguien mostró curiosidad por saber cómo era el infierno y otro que decía haber estado allí una vez, le habló:

- ¿Quieres que te cuente cómo era el infierno ?.

- Sí, siento curiosidad.

Y, entonces, se lo contó:

- Era espeluznante - le dijo -, una salvaje pesadilla tejida tan sólo con hilos de terror.

Había esperpénticos gigantes que se tragaban vivas a las personas, pero con tan macabro disimulo que éstas ni siquiera se percataban de que estaban siendo absorbidas de su verdadero y maravilloso hogar y no sentían, pues, ninguna necesidad de recordar y echar de menos sus viejas alcobas. Y había sangrientos depredadores de aliento nauseabundo que, refugiando sus almas maquiavélicas tras su apariencia dócil y dominable, hacían confiar a los que sobre ellos hacían de jinetes y, cuando menos se lo esperaban, les mostraban la crudeza que verdaderamente reinaba en su vientre; o bien, devoraban a cualquier presa débil e inocente que por delante de su mirada inexpresiva e inerte pasara por error, haciendo que tuviese ante sus ojos como última visión la de la sangre fría del que con insuperable frialdad le había marcado el punto y aparte. Y había un techo difuso y oscuro que ocultaba el encanto de la Luna e impedía que los armoniosos cantos del Sol llegaran a los tímpanos de la gente, penetraran con su armonía en su memoria y le hiciera recordar aquel cielo azul que ahora tanto ensuciaba tal techo lóbrego. Y había horrorosas serpientes de colas interminables y sin cabeza que, aún sin recibir el susurro de los gusanos del apetito de su estómago inexistente, eran capaces de cazar hasta las aves más fuertes y audaces y, después, crear un profundo desconcierto hasta en la más equilibrada mente al no darle el más mínimo sentido, (y, de ese modo, dotar de un cierto honor a la víctima), a su penosa acción. Y había por suelo un fuego negro abrasador de pisadas sin sentido ni voluntad, un fuego negro rígido, inflexible, duro, seco, feo, ácido y venenoso y que se había pegado al blanco suelo de blanco polvo de alegría cual mala sanguijuela chupadora de vida para no poder ser jamás, así, arrancado de su huésped. Y había infinitos gritos desgarrados y angustiosos que sin descanso se pasaban unos a otros el relevo con la malvada intención de que la atmósfera de locura que de forma desafinada cantaban, no cediese ni ante los oídos más sordos. Y había un aire denso y cochambroso que a duras penas lograba alcanzar la boca de los pulmones y, después, con mucha mayor soltura, pringaba las paredes de éstos con su apestoso olor, su grasa, su negrura y su bochorno.

Y había algo más, peor aún que todo esto; había cientos y cientos y cientos de pobres inocentes víctimas de su propia vida y su dolor tremendo, que, anestesiados de dolor y atrapados por la vida, se habían acostumbrado a la ciudad y no se daban cuenta, ya, ni de dónde, en verdad, estaban.



David Ferreira Carro



Empezar una vez más.

Andamos estos días ocupados con "La vuelta al cole". Cuando leáis esto ya habremos resuelto la adquisición de libros, cartera, estuche y demás, habremos puesto a punto el material, sin duda el aspecto más fácil, puesto que se puede arreglar con dinero y algún que otro paseo a las librerías o grandes almacenes.

Algunos habremos hecho también "la puesta a punto" de intenciones, cuyo cumplimiento es más necesario y difícil por lo que requiere de constancia y persistencia y tiene que comenzar en nosotros, los padres y proyectarse en los escolares.

Todo esto con los más pequeños es inevitable, pero no debemos relajar la guardia con los mayorcitos que están acabando la E. Primaria o que ya son estudiantes de Secundaria, a éstos ya no les basta el trabajo que se haga con ellos en el Colegio o Instituto, es necesaria una dedicación personal al estudio en casa y es preciso coger un ritmo de trabajo, fijar un horario estable, compatible con las horas de deporte u otras actividades.

Aquí jugamos un importante papel las familias, nuestra presencia, a la distancia conveniente y a veces sin que se note, es indispensable.

Si nuestra hija o hijo vemos que va "cumpliendo" es suficiente con que estemos bien informados, preguntando con frecuencia sobre cómo van las cosas, pasando también por los colegios a solicitar la opinión de los maestros o profesores. Si por el contrario el rendimiento es insatisfactorio debemos indagar posibles causas y si fuera necesario comprometernos nosotros seriamente en vigilar más de cerca el cumplimiento de su horario de estudio en casa y de la realización de sus tareas.

Tenemos que tener muy claro si queremos hijos estudiantes o no y obrar en consecuencia, facilitando en caso afirmativo desde la estructura física de estudio: lugar adecuado, silencio, luz, materiales, etc. hasta nuestra atención y ocupación informándonos, estimulando, animando, etc. "Hay que ocuparse, más que preocuparse".

Todo desde ahora, no empezamos en Junio; en Junio y Septiembre ya no hay exámenes especiales ni distintos a los que puedan hacerse en Noviembre, Enero o cualquier otro mes, se aprueba el curso día a día.

En cualquier caso la valoración y estima o desprecio que nosotros manifestemos en nuestros comentarios sobre la institución escolar o sobre los profesionales va a ejercer una gran influencia en nuestros hijos, de manera que si nosotros valoramos la escuela ellos la acabarán valorando y si nosotros la despreciamos con comentarios negativos tanto del sistema educativo como de los educadores ellos encontrarán excelente refugio en esa opinión negativa para "hacer de su capa un sayo".

Nuestro papel fundamental es **estar**, que nos tengan a mano y dispuestos para recibirlos y para despedirlos, para que nos cuenten, nos pregunten, nos rían o nos lloren y a veces también para echarle la conveniente regañina o para poner los límites que creamos oportunos.

Esta "estancia" puede resultar pesada porque nos priva de parte de nuestro tiempo, a veces es repetitiva y molesta, pero en la actualidad es muy acusada su ausencia y cada día percibimos más en los centros educativos la dejación familiar, el abandono, ¡ ojo, no el económico ! , el de disposición, ocupación, voluntad..., el de **estar con...**

Empezar una vez más siempre nos ofrece nuevas oportunidades de hacerlo mejor, de cambiar estrategias, de renovar, voluntades y actitudes y a los chicos de cambiar de aulas, de maestros y profesores, de áreas de estudio, etc. En resumen: de **estrenar ilusiones**.

Agustín Hernández Hdez.

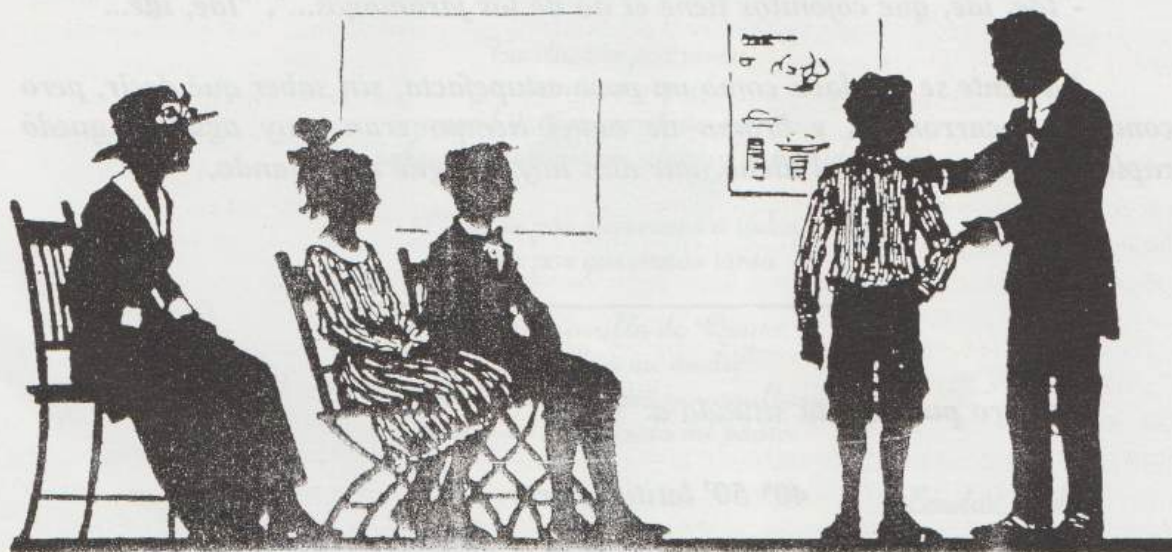

ANECDOTAS Y CHASCARRILLOS

Tenía un labrador de Puerto Seguro unas tierras en Valcavero en las que se daban muy buenos jaramagos, que eran unas hierbas nacidas entre el sembrado que se recogían para los cerdos.

En una ocasión, uno de Villar de Ciervo, llamado José Manuel Ferreira, se encaminó a dichas tierras para coger unos sacos de jaramagos.

Mira por cuanto se enteró el amo y enseguida le mandó razón para que viniera a estar con él, arreglar el asunto y determinar lo que le iba a cobrar por haber entrado en el centeno sin su permiso.

Acá vino el buen José Manuel y como en la realidad eran buenos amigos le dijo el dueño:

-Mira, José Manuel, por ser tú no te voy a llevar nada pero cuando vuelvas a tu pueblo, si alguien te pregunta, para que cojan miedo, tú sólo le dices:

-"Ide, ide, que cojonitos tiene el tío de los jaramagos".

Así ocurrió. El susodicho señor, (que además era un poco "coñón"), cuando regresó a Villar de Ciervo, a todos los que le preguntaban que cuánto le habían llevado, le contestaba lo mismo:

-"Ide, ide, que cojonitos tiene el tío de los jaramagos...", "Ide, ide..."

La gente se quedaba como un poco estupefacta, sin saber qué decir, pero como la socarronería y broma de aquel tiempo eran muy agudas, quedó rápidamente acuñado el dicho, que aún hoy se sigue recordando.

Nuestro pueblo está situado a:

40° 50' latitud norte

6° 45' longitud oeste

José Ferreira Suárez

CARTA A TOMÁS CALVO, MI PADRE

Querido padre :

Te escribo esta carta para darte las gracias.

La empiezo sabiendo que miles de cosas
quedarán en el tintero.

Escribiré solamente aquellas
que he anotado en un largo desvelo.

Gracias te doy por evitar mi llanto
cuando yo era pequeño,
moviendo mi cuna
y cogiéndome un dedo.

Por la ilusión de los reyes
y de tantos momentos.
Por llenar tú mi infancia
de sueños y cuentos.

Gracias por nunca pegarme
y por llevarme al Noveno.
Por enseñarme a soportar el duro trabajo
en el olivar, en el trillo, con la paja y el heno.

Por saber adaptarte a Madrid
y sacarnos a todos «pa lante»
trabajando de portero de fincas
y saberte ganar a sus gentes.

Gracias por tu ejemplo
en saber perdonar y ser dialogante,
por enseñarnos a sufrir en silencio,
por vivir por nosotros tus últimos años.

Tu ilusión por vivir
te mantuvo erguido
y nos fuiste preparando a todos
a saber aceptar que en silencio te has ido.

Gracias por querernos a todos,
gracias por querernos tanto.

Por ser lazarillo de Quina,
por mimar a mi madre.
Gracias porque esté yo orgullosa
de que tú hayas sido mi padre.

Emilio Calvo

P.D. Han sido muchas las personas que han sentido tu marcha. En tu nombre y en el nuestro les agradecemos sinceramente que hayan compartido nuestro sentimiento.

CERTAMEN LITERARIO

III CONCURSO DE POESIA IV CONCURSO DE CUENTOS Y RELATOS PUERTO SEGURO 1998

CERTAMEN LITERARIO PUERTO SEGURO 1998

Reunido el jurado, se determinó premiar las siguientes obras participantes:

POESÍA

1º PREMIO.- Luis Guzmán Cigales (Palencia).
Seudónimo: " Soñador"
Título: *El agitador*

CUENTO

1º PREMIO.- María Dolores Rico Holgado (Salamanca).
Seudónimo: "Enrique Sanchez Olivar"
Título. *Que corra la liebre*

2º PREMIO.- Santiago Hermosel Espinazo. (Madrid)
Seudónimo: " skeletor "
Título: *Una situación embarazosa.*

Es fundamental la participación para que este certamen siga adelante. Así que alentamos a la gente a que dé rienda suelta a la imaginación para lograr así una mayor calidad y diversidad de obras.

El jurado estuvo compuesto por Emilio Calvo, Marisa Hernández, Teodosio López y Ana Plaza.

¡ ÁNIMO Y FELICIDADES A LOS GANADORES DE ESTE AÑO !

Ana Plaza Garrido

Que corra la liebre

-...Y total, que al final...ya saben...al pan, pan, y al vino, vino...

-Ja, ja, ja...¡Y nunca mejor dicho!...Oye, chico! ¿Y los perros? ¡Anda por ellos!

-Don Manuel, ¿y usted?. Seguro que también tiene alguna anécdota o chascarrillo como decimos aquí, ¿verdad?. Ande, no le dé a usted vergüenza...que estamos entre amigos, como quien dice...

-Eso, eso...fíjese, si se lo dice el señor cura, con toda confianza...que está "usté" entre amigos...

-Entre amigos...sí. Pues verán. Esto pasó hace muchos años pero la gracia la tiene ahora. Ya lo creo que la tiene.

-Si usted lo dice...seguro, don Manuel, seguro.

-Segurísimo, créame. Hace mucho tiempo, como les decía, conocí a un campesino de un pueblecito muy parecido a éste. (Claro que antes, todos los pueblos se parecían, ¿no es cierto?). Bueno...el caso es que era un hombre trabajador, honrado y amante de su familia. Pero pobre, muy pobre. Tanto, que ni el mismo sabía si nació siéndolo o para serlo...

-Ja, ja, ja, ja...¡qué gracioso es usted, don Manuel...!

-Y usted que lo diga, Nazario, y usted que lo diga...Bien, por donde iba...eh, sí, vamos...que ser jornalero en un pueblo pequeño, en el que todo el mundo se conoce, con explotaciones puramente familiares, no resulta suficiente ni mucho menos para dar de comer a una mujer y tres hijos.

-Bien lo sabe Dios, hijo, bien lo sabe Dios...

-Sí, padre. Y bien sabe Dios que algunos días, la más exquisita y única comida que tenía no era más que un puño de aceitunas y unas sobras de pan duro, y que otros, por no decir que casi todos, la simple y a menudo vana ilusión de poder tenerla al día siguiente.

Le alimentaba más el poder ver comer a sus hijos, que todo aquello que su estómago pudiese digerir.

Así estuvo mucho tiempo; mientras vivió el rico "loco" del pueblo, que a falta de cordura tenía compasión y de vez en cuando le ofrecía algún que otro jornal.

Tras la muerte de éste, llamó a todas las puertas. Pero cerradas estaban todas. Curiosamente, nadie tenía nunca trabajo para él. Ni siquiera en época de siega, ni de trilla...

Por lo visto, tres hijos de una unión no bendecida por la Iglesia era demasiado para aquella época.

El hambre entonces arreció con fuerza en su familia. Tres partos muy seguidos y en aquellas condiciones no podían tener buenas consecuencias, y pronto se quedó solo en el mundo con tres criaturas a las que sacar adelante.

Una idea rondó su cabeza. Ni él mismo sabía si era o no lo más apropiado, pero...¿qué otra cosa podía hacer?

No tuvo entonces más opción que la de vender su casa. Una casita pequeña, de paredes de adobe, con tan sólo un agujero simulando una ventana en la cocina, suficiente para iluminar el portal y el alcobón...lo único que allí había. Poca cosa, sí, pero pagada con el esfuerzo y el sacrificio de muchos años.

Ese era todo su patrimonio, junto con cuatro tierras a las afueras del pueblo que sólo daban pena, disgustos y mala hierba. No era mucho, desde luego, pero sí lo suficiente como para pagar el pasaje de un viaje hacia lo incierto. Al embarcar, sabía lo que perdía. Pero no lo que iba a ganar, si es que ganaba algo, al llegar a puerto.

De todo aquello tuvo que desprenderse. De aquello y del dolor por dejar a sus hijos en una casa de caridad: el lastre más pesado a la hora de zarpar...la cosa es que lo hizo, pero guiado por la esperanza de poder regresar antes de que aquellos críos llegaran a entender lo que significa crecer sin padre.

La apuesta entonces ya estaba hecha: o todo, o nada, en una ruleta que, quién podía saber entonces si no estaría también trucada...

Con frecuencia comentaba que pocas veces un viaje en barco supone tanto en la vida de un hombre.

Desembarcar no era sólo poner los pies en tierra firme: era volver a empezar.

Al principio, se ofrecía como jornalero, que al fin y al cabo, era lo que siempre había sido.

Pero los días pasaban y lo que tenía que ser un nuevo comienzo, parecía más bien una continuación, y como el hambre "hace carrera", llegó a ofrecerse como "todo" porque "de todo" sabía. Para cualquier oficio honrado servía...y le servía.

Un día, cuando recorría las calles buscándose el sustento, oyó una voz grave y firme que le llamaba, y de inmediato se puso a trabajar. El hombre le habló:

- "¿Tú qué haces en la vida?"

- "Limpio zapatos, caballero. Soy el mejor limpiabotas de toda Argentina.

- "¿Ah, sí?, ¡vaya, vaya...!" - contestó - "Y esos callos de tus manos...¿los produce el betún?"

- "No, señor. Los produce el hambre.

- Ya... pues debe ser fuerte ese hambre, porque...o te llevó a comerte hasta el acento,

o lo perdiste en el mismo sitio que yo...¿no es "sierto", pive?

Resultó ser un naviero retirado, viudo, de apariencia dura, pero con un corazón que hasta aquel momento pensó que ningún hombre tenía.

Estuvo a su servicio durante veinte años. En este tiempo le enseñó a leer y escribir,...sacó a sus hijos de España y los trató como si hubieran sido aquellos que nunca tuvo.

Cuando enfermó, mi amigo lo cuidó igual que si de su padre se tratara; al fin y al cabo, gracias a él podía decirse que había vuelto a nacer; no era un pago, sino un deber moral adquirido, y cumplido con gusto; y es que en la vida hay cosas que jamás pueden pagarse, ni siquiera con fortuna como la que el viejo naviero le dejó. Una herencia sobradamente suficiente como para volver a España, montar un negocio y, sobre todo, cumplir un sueño: escribir un libro.

-¿Un libro?

-Sí, señores, un libro. Un libro en el que cuenta la historia de un hombre al que se le prohíbe el derecho a la esperanza de una vida decente donde nació, y que tiene que buscarla en otro lugar.

Con el paso de los años se convierte en un hombre rico que vuelve al pueblo en época de vacaciones, y contempla con asombro cómo se le invita, entre otras muchas cosas, a todo tipo de cacerías y a "gozar" del "respeto" y la "estima" de personas que no reconocen en él al mismo hombre al que años atrás le negaron eso y mucho más.

¿Y saben una cosa? Ya tiene "frase estelar". "El tiempo cambia a las personas. Pero nunca tanto como el dinero".

-Los perros, don Nazario..

-Que corra la liebre...

-Que corr ..

M^a Dolores Rico Holgado





LA VILLA DE SAN FELICES DE LOS GALLEGOS

San Felices de los Gallegos está situado al oeste de nuestra nación pertenece al partido judicial de Vitigudino, linda al norte con el término de Lumbrales, al sur con Castillejo de Martín Viejo, este con Olmedo y oeste con Las Arribes del río AGUEDA.

El pueblo perteneció, según la división romana, a la provincia de la antigua Lusitania. Los moradores de esta villa, lo mismo que sus pueblos limítrofes, eran iberos de la tribu celtibera de los Vetones, luchaban contra los romanos unidos a Viriato, tenían por capital la ciudad de Caliabria o Calabria trasladada luego a Ciudad Rodrigo después de su destrucción de las invasiones bárbaras. En su entorno se han encontrado grandes hallazgos arqueológicos.

San Felices fue reconstruída por los Lusitanos, por el Obispo de Oporto Don Félix, de donde toma el nombre de San Felices, con el nombre compuesto de los Gallegos, como se les llamaba a los moradores del otro lado del Duero (Año del 690). Con la invasión de los árabes fue de nuevo destruído el pueblo junto con la ciudad de Calabria aunque ésta última no vuelva a aparecer más, sus restos probablemente se hallan en el pueblo portugués de Vila Nova de Foz Coa.

San Felices cae en poder de los portugueses. Portugal pasa de depender del Reino de León a Reino independiente. Don Dionís fue sexto rey de Portugal nieto del Rey de Castilla, Alfonso el Sabio. Don Dionís ansiaba los pueblos de la RIBA DEL COA, pertenecientes en aquella época al condado de Ledesma gobernado por Doña Margarita de Narvoa, viuda de Don Pedro tercer hijo del Rey Sabio. En 1296 entra en Castilla Don Dionís apoderándose de las villas de Castell Rodrigo, Sabugal, Alfayates, y de otras villas de RIBA DEL COA y de San Felices. Casada una hija de Don Dionís, Doña Constanza, con el rey de Castilla, todas estas plazas pasan a depender de Portugal, construyendo con urgencia los castillos que en muchos de esos pueblos podemos contemplar aún. El de San Felices fue construído por los portugueses a finales del s.XIII hoy es monumento nacional.

Los vecinos de San Felices habían perdido la esperanza de volver a depender de Castilla, lo que aconteció tras la boda de Doña Margarita de Portugal con el Rey de Castilla, Don Alfonso XI en 1327 31 años después de pasar a depender del pueblo vecino.

En 1348 Don Alfonso concede privilegios a la villa y Barba de Puerco -Puerto Seguro- entra en jurisdicción durante muchos años.

Muchos privilegios fueron concedidos a esta villa por parte de varios monarcas incluso algunas damas de la nobleza moraron en su castillo. Se habla de que aquí vivió, aunque no está confirmado, Doña María de Padilla de la que se enamoró Don Pedro el Cruel. Residió aquí también Don Alfonso de Alburquerque en su huída con las mesnadas.

En tiempos del Rey de Castilla, Don Sancho el Bravo, y su mujer Doña María, un hermano de ésta concedió a San Felices el mismo fuero que tuviera Ciudad Rodrigo.

CELESTINO PASCUA BLANCO
Aldea del Obispo



Recuerdos

El día 6 de Junio, con los de Puerto Seguro, marché de excursión. Con todos estuve muy feliz y muy contenta pues todos me atendieron y todo el día estuvieron pendientes de mí para ayudarme a subir y a bajar del coche.

A Eloisa y Romualdo y a todos los de Puerto Seguro os doy las gracias de todo corazón por lo bien que os habéis portado conmigo.

Todavía me quedan ahí dos cuñadas que conmigo han sido y son muy buenas y de buen corazón. Para mí y para mi marido es lo mejor que hemos tenido, Teresa y María.

Por parte de mi marido soy de Puerto Seguro, que feliz fui yo ahí !

La dehesa de Puerto Seguro es una dehesa ejemplar donde vamos los de Villar de Ciervo a comer y merendar;

y como buenos vecinos nos trincamos las botas de vino.

Después de merendar unos juegan al balón, otros a la pelota y otros a las cartas;

y a las ocho de la tarde se va cada uno para su casa.

CATALINA HERNANDEZ MORGADO
Villar de Ciervo 21-6-98

A MI TÍO PABLO, CON CARIÑO DE SU SOBRINA TAMARA.

Al que tanto quería
y tanto cariño me daba
por eso con mucho cariño y ternura
un gran ramo de rosas
llevé a tu sepultura.

Pablo este ramo de rosas
en el medio lleva un hermoso clavel
con esto quiero decirte
que nunca te olvidaré.

Pablo cuando vamos a tu casa
y veo el sillón vacío
siempre, siempre le digo a mi tía
aquí se sentaba mi tío.

Ya triste y demacrado
con su voz muy apagada
siempre me decía
dame un beso Tamara.

Yo me salía al patio
y mirando al cielo
le pedía a Dios con devoción
que le pusiera bueno.

Yo a Dios rezo con devoción
para que tenga de él
mucho compasión.

Te lo dedica tu sobrina
Tamara García Hernández, sobrina
de Pablo y de Catalina y nieta de
Gildo y de Teresa, de Villar de
Ciervo.

Tamara García

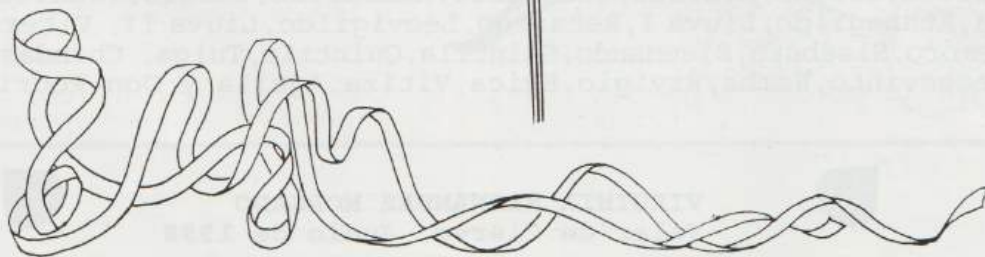

ECOS DE VILLAR DE CIERVO

Hemos pasado en la Sierra de Gredos 6 días para hacer senderismo o marchas, no habíamos probado esa experiencia y no nos desagradó aunque las marchas han sido duras para nuestra edad.

Yo creo que quieren promocionar los refugios lo mismo que las vacaciones de la playa, pues merece la pena conocer el interior de España que también tiene su encanto y de paso se conservan esos edificios que ahora no se construyen y que están hechos en sitios estratégicos y en ocasiones son útiles para cantidad de cosas. ¡Ojalá se hubieran podido conservar los castillos! y las esculturas y las iglesias y cantidad de cosas que hoy son un verdadero filón de dinero si se saben explotar.

Siempre que sale un grupo de personas, al sitio que sea, dejas dinero, tomas un refresco o un café o se olvida alguna cosa o la tarjeta de los nietos..., etc. Los pueblos de los alrededores mejoran su aspecto por la mejora económica.

Fuimos a ver el nacimiento del Tormes, el paisaje es precioso con millares de flores y hierbas olorosas, los pinos, cuando los mecía el aire, soltaban una nube de polen que nos hacía estornudar. Conozco el olor del azar, de la dama de noche, de los arrayanes, de cantidad de sitios donde he estado, pero nunca como la fragancia de la Sierra de Gredos, quedará en mis sentidos como un verdadero placer. Hay cosas en la vida que no cuestan dinero y te sientes en esos momentos feliz y contenta.

Hicimos un alto en el camino y nos sentamos a la orilla del río. No tenía muchos kilómetros de andadura y ya se le ve con personalidad propia; baja alegre y dicharachero, se le ve sin ira, ni agresividad. Las piedras que se interponen en su camino, unas las rodea, otras las cubre y parece que juega con ellas como el gato con el ratón.

La compañía humana también fue extraordinaria. El refugio es antiguo y bonito cuando había un Ministerio para la juventud española.

REYES VISIGODOS: Ataúlfo, Sigerico, Valia, Teodoro, Turismundo, Teodorico, Eurico, Alarico, Gesalecio, Amalarico, Teudis, Teudiselo, Agila, Atanagildo, Liuva I, Recaredo, Leovigildo, Liuva II, Viterico, Gundemoro, Sisebuto, Sisenando, Suintila, Quintila, Tulga, Chindasvinto, Recesvinto, Wamba, Ervigio, Egica, Vitiza, Aguila y Don Rodrigo.



VIRGINIA HERNÁNDEZ MORGADO
Vilar de Ciervo, Junio de 1998



ECOS DE VILLAR DE CIERVO

Se han pasado las fiestas patronales o sea San Agustín. El pueblo se ha llenado de gente hasta rebosar y, pasado el jolgorio, retorna el silencio.

Quedamos los mayores y algún joven que otro, y guardamos las cosas otra vez hasta Navidades y Semana Santa que nuestros retoños vuelven a tomar posesión del pueblo.

Las vísperas recordamos a M^a Angeles y su hijo en una misa homenaje. En el Salón del Ayuntamiento se expusieron los últimos trabajos realizados por sus alumnos. Había calidad en los cuadros. La exposición resultó muy bien.

Las orquestas y las comidas de los churratos, para entretenimiento de la gente, estuvo entretenida. Hubo que lamentar un incidente: una mujer que en el encierro se subió a una pared y se venció y cayó en el vacío lesionándose parte del cuerpo y la cabeza. Esperemos Dios mediante pueda recuperarse y volver a disfrutar de la vida.

REYES DE ASTURIAS: Pelayo, Fabila, Alfonso I, el Católico, Fruela I, Aurelio, Silo, Mauregato, Bermudo I, el Diácono, Alfonso II, el Casto, Ramiro I, Ordoño I, Alfonso III, el Magno.

VIRGINIA HERNÁNDEZ MORGADO
Villar de Ciervo

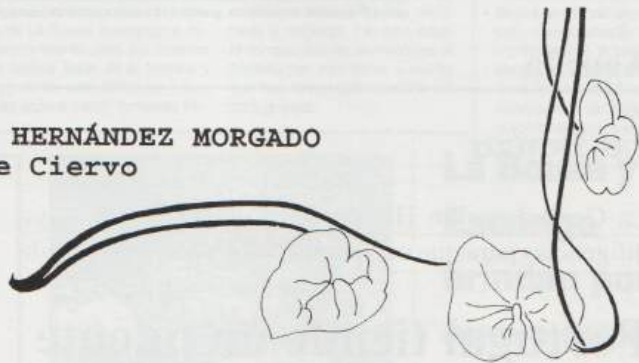

Portugal 'tira' un puente a España

La construcción, realizada sin permiso de la Confederación del Duero, será investigada por una comisión hispano-lusa

La obra, que salva la riera del Turones y se celebrará el sábado con una fiesta, conectará Escarigo con La Bouza

JUAN T. MUÑOZ | CIUDAD RODRIGO

RECORTES

**DE
PRENSA**



LONGITUD. El puente, que mide 25 metros de longitud, ha sido motivo de celebración para los pueblos de uno y otro lado.



CONSTRUCCIÓN. Un lecho de granito con catorce tubos en hilera y una plancha de hormigón configuran el puente.



Joaquin Alvarez Maldonado.

Alvarez: "No tengo competencias para prohibir esta obra"

■ Si hace dos meses que la Guardia Civil se enteró de que se estaba construyendo un puente entre La Bouza y Escarigo, para permeabilizar la frontera hispano-lusa, en estos momentos todavía no hay datos oficiales al respecto. Tan sólo la CHD está recopilando información para entregársela a la comisión mixta hispano-portuguesa que se encarga de solucionar incontentiosos hidrográficos entre ambos países.

Responsables de la CHD se han dirigido—vía telefónica—al alcalde de La Bouza, Joaquin Alvarez Maldonado, para recabar información e interesarse del porqué no ha parado el Ayuntamiento la obra, ya que se estaba haciendo sin permiso oficial: "Yo no tengo competencias para ello", fue la respuesta que le dio el alcalde a la delegación salmantina de la CHD.

El expediente se está tramitando en Valladolid. "Estamos recogiendo toda la información posible sobre este asunto", explica Francisco Cantalapiedra, de la CHD. "Se pasará a la comisión mixta hispano-lusa y serán ellos quienes tomen una decisión", aclaró.

Agueda

La Bouza

La Confederación Hidrográfica del Duero instruye diligencias para que una comisión hispano-lusa decida

Portugal tiende un puente para comunicarse con España por La Bouza

Agueda

Los representantes de Figueira de Castelo Rodrigo, La Bouza, San Felices de los Gallegos y Puerto Seguro entre los asistentes

Unas 500 personas asistieron a la inauguración del puente hispano-luso en La Bouza

LA BOUZA

Fiesta de hermandad en el puente

Alrededor de 500 personas participaron en la inauguración del paso internacional que une los dos lados de la frontera

Las autoridades portuguesas pidieron a las españolas la mejora de las comunicaciones entre ambos territorios

JUAN T. MUÑOZ LA BOUZA

La inauguración del puente hispano-luso que comunica La Bouza y Escarigo fue todo un acontecimiento para los vecinos de ambas localidades. Un puente que a partir de ahora servirá de unión para el pueblo hispano-luso, pese a que la oficialidad de las obras plantea problemas que deberán resolver las autoridades. "Por encima de las leyes, de la burocracia administrativa, están los pueblos", según expresó el presidente de la junta de Escarigo, Cândido Amable Veiras, para zanjar la polémica que ha producido la construcción de un puente entre España y Portugal sin consentimiento de las autoridades españolas.

FIESTA LLENA DE INTENCIONES

Y como constatación de que los pueblos querían este puente, nada mejor que organizar una fiesta para inaugurar este singular paso. Si los portugueses comieron con todos los gastos que ha originado el puente, el alcalde de La Bouza consideró oportuno invitar a las autoridades y a los pueblos a una merienda campestre.

Sin embargo, el pueblo portugués, dando una vez más muestra de su generosidad, quiso también contribuir a la fiesta, llevando el vino y el primer plato.

No faltó el cura, un sacerdote de Figueira de Castelo Rodrigo, para bendecir el puente. Aunque no está rematado —faltan las barandillas y la adecuación de una pequeña presa—, se quiso inaugurar con oficialidad.

AUTORIDADES

Allí estuvieron varios miembros de la Cámara Municipal de Figueira de Castelo Rodrigo, con su presidente, el ingeniero Armando Pinto Lopes, a la cabeza; así como representantes de las juntas de los pueblos próximos a La Bouza, caso de Escarigo, junta que preside Cândido Amable Veiras —curiosamente está casado con una vecina de La Bouza—. Tampoco faltaron representantes españoles, empezando por el alcalde de La Bouza, Joaquín Álvarez Maldonado, y los alcaldes de Puerto Seguro y San Felices de los Gallegos. Y mucha gente de todas las edades y de ambas nacionales.

Allí realmente nunca ha habido fronteras, más que la física trazada por el cauce de una rivera que final-



AMBIENTE. La fiesta contó con numeroso público español y luso.

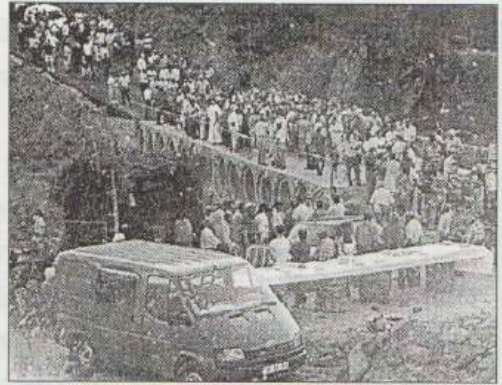

VERBENA. La música alegró la noche para los asistentes a la fiesta.



FIESTA. Pequeños y mayores disfrutaron de los actos organizados por el Ayuntamiento de La Bouza.

mente ha sido salvado gracias a la generosidad del pueblo luso.

Tras bendecir el puente —se hizo un pasillo a lo largo de la construcción—, se cortó la cinta protocolaria, estallando en aplausos y vitores, especialmente significativos los procedentes del pueblo portugués. Por que se trataba de cumplir una promesa electoral que en la anterior legislatura fue dejada de lado. Por eso perdió las elecciones el anterior presidente de la cámara de Figueira de Castelo Rodrigo y le ha servido como experiencia al actual para realizar este popular proyecto.

COMIDA Y BEBIDA

Y tras la bendición y los discursos protocolarios, la fiesta propiamente dicha, que comenzó con una freixada (una especie de fabada) ofrecida por el pueblo portugués. Buen vino y pan típico portugués fue la aportación lusa a la merienda. La Bouza asó 147 kilos de ternera y dejó evidencia del pan español.

Todo esto a pie de puente, al que por cierto ya se llega desde la parte portuguesa por una calzada asfaltada, mientras que al cruzar el puente hacia España es una pista forestal hasta llegar a La Bouza, separada unos tres kilómetros de la rivera del Turones que salva el puente.

La fiesta continuó después en La Bouza, en donde un conjunto musical —curiosamente se llama Armonía— animó el baile. En un descanso se repartió bollería y dulces entre los asistentes, dando paso al intercambio de regalos entre las autoridades lusas y españolas.

Unir la IP5 con Salamanca por Vitigudino

Armando Pinto Lopes, presidente de la Cámara Municipal de Figueira de Castelo Rodrigo, dejó claro que la construcción del puente entre La Bouza y Escarigo no es más que un eslabón de un macroproyecto que necesita la implicación y el convencimiento español: unir la IP5 con Figueira de Castelo Rodrigo y a través del puente de La Bouza entrar en España para conectar con Salamanca a través de

Porto Seguro, San Felices de los Gallegos y la localidad de Vitigudino.

Ese proyecto es la realidad que esconde la construcción del puente de La Bouza, buscando el desenvolvimiento para los pueblos de ambos lados de la frontera y fraguar de esta forma un futuro más esperanzador. Armando Pinto ha puesto la pelota en el tejado español, porque el pueblo portugués está trabajando para comunicarse en condiciones aceptables con la IP5. Pero las autoridades españolas todavía no han dicho nada al respecto. Tan sólo existe el compromiso de permeabilizar la frontera por esta zona, y resulta que han tenido que ejecutarlos los portugueses.

to ha puesto la pelota en el tejado español, porque el pueblo portugués está trabajando para comunicarse en condiciones aceptables con la IP5. Pero las autoridades españolas todavía no han dicho nada al respecto. Tan sólo existe el compromiso de permeabilizar la frontera por esta zona, y resulta que han tenido que ejecutarlos los portugueses.

AGUEDA

Los portugueses quieren conectar la IP5 con Salamanca por Vitigudino

Armando Pinto Lopes, presidente de la cámara municipal de Figueira de Castelo Rodrigo, dejó claro que la construcción del puente entre La Bouza y Escarigo no es más que un eslabón de un macroproyecto que necesita la implicación y el convencimiento español: unir la IP5 con Figueira de Castelo Rodrigo y a través del puente de La Bouza entrar en España para conectar con Salamanca a través de Puerto Seguro, San Felices de los Gallegos y Vitigudino.

Ese proyecto es la realidad que es-

conde la construcción del puente de La Bouza, buscando el desenvolvimiento para los pueblos de ambos lados de la frontera y fraguar de esta forma un futuro más esperanzador. Armando Pinto ha puesto la pelota en el tejado español, porque el pueblo portugués está trabajando para comunicarse en condiciones aceptables con la IP5. Pero las autoridades españolas todavía no han dicho nada al respecto. Tan sólo existe el compromiso de permeabilizar la frontera por esta zona, y resulta que han tenido que ejecutarlos los portugueses.

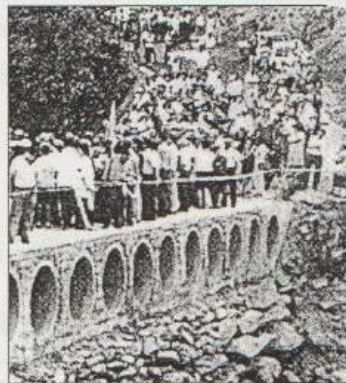

La Bouza y Escarigo brindan por su nuevo puente

La Bouza y Escarigo celebraron la apertura del nuevo puente internacional. La inauguración contó incluso con la bendición de la Iglesia, aunque la Confederación aún no se ha pronunciado sobre la legalidad de la obra. **PÁGINA 19**

LAS ARRIBES MÁGICAS

*Donde el vértigo mira al río,
donde la mirada se pierde en el vacío,
entre bancales de olivos.*

*La quebrada la sobrevuela la garza,
descansa el Aguada en la profunda llaga .*

*Vive el gris pájaro en las rocas cortadas
donde el sol acaricia la hondonada
y el rumor de las aguas rompiendo alborozadas
de ríos y arroyos de cristalinas estampas.*

*De techo el azul cielo,
en lo alto el sol calienta pleno,
viento cierzo del norte fiero
besa cimas y oteros ,
calma,silencio,verdad esperada
mora en escondidos rincones revelada.*

José Moro Colmenero

PENSAMIENTOS

ZENON DE CITRO:

Recordad que la Naturaleza nos ha dado dos oídos y una sola boca, para enseñarnos que más vale oír que hablar.

W. SHAKESPEARE:

El remedio que pedimos al cielo suele estar en nuestras manos.

MARCO VALERIO MARCIAL:

El verdadero dolor es el que se sufre sin testigos.

Elisa Espinazo Calvo

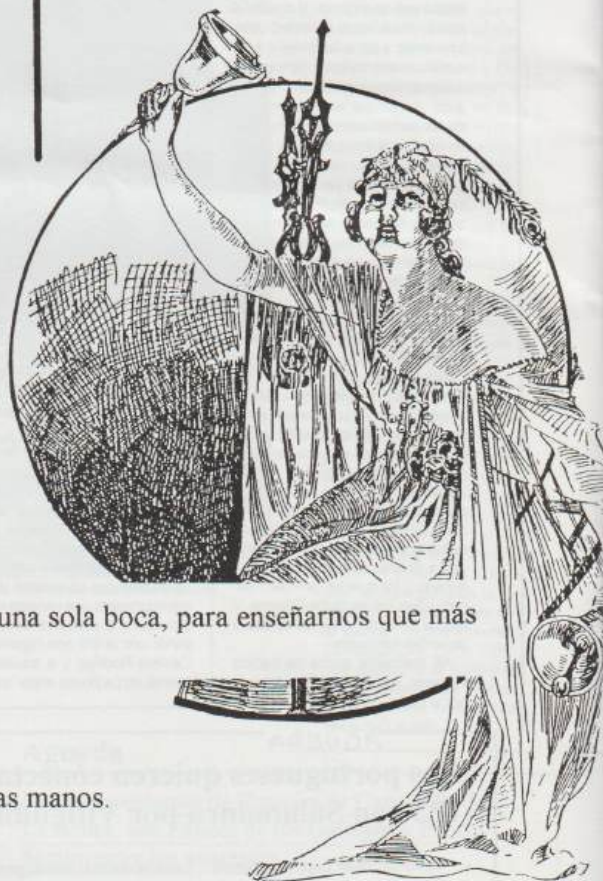

Nuestras canciones

ANTON PIRULERO



AN - TÓN AN - TÓN AN - TÓN PI - RU - LE - RO CA - DA CUAL CA - DA CUAL QUEA -
PREN - DA SU JUE - GO Y EL QUE NO LOA - PREN - DA PA - GA - RAU - NA PREN - DA

Antón, Antón, Antón Pirulero
cada cual, cada cual, que atienda su juego
y el que no lo atienda, pagará una prenda.

Esta canción se cantaba en un juego de prendas.

Colocación: Sentadas en círculo.

Desarrollo: Una hace de "madre" y las demás eligen un gesto característico de un oficio o de una actividad cotidiana. Eran típicos de elegir: planchar, coser, lavar, pintarse los labios, etc; acciones típicamente femeninas por aquel entonces. Además en nuestro pueblo el juego era de niñas, ya que ambos sexos no compartían la mayor parte de los juegos.

Cuando se empezaba a cantar, si la madre daba palmas cada una tenía que hacer "su oficio", pero si la "madre" hacía los gestos de alguno de los oficios las que lo tenían debían de dar palmas.

Si no se estaba atenta en el cambio de acción, se paraba la canción y las que se habían equivocado iban pagando prendas, las cuales las recogía la "madre".

Al final, para poder rescatar las prendas, se imponía por "la madre" cumplir la orden que ésta diera. Aquí se aprovechaba para hacer cosas que parecían atrevidas y a quien le tocaba era un reto para vencer su timidez y una risa para el resto de las participantes.

Agustina Hernández Martín



SIN PERDER

LAS



PALABRAS

.SERILLO : Bolso de paja o de esparto con asas (capacho).

.Dicc.R.A.: Sera pequeña.

.SETO: Parte alta de la cuadra o del cabañal en donde se guarda la paja o el forraje para el ganado.

.Dicc.R.A.: Cercado.

.SILLETIN: Sillín de la bicicleta.

.SOBRAO: Desván .

.Dicc.R.A.:Registra con igual significado **sobrado**.

.SOJAO: Caja del carro.

.SOLAR: Suelo ocupado por la parva de cereales ;(barrer el solar).

Dicc.R.A.:Recoge significados diferentes al presentado.

J.de Lamano:Igual significado

.SOMAS: Mezcla de salvado y agua que se daba como comida a las gallinas .

.Dicc.R.A.: **soma:** harina gruesa.

.Llorente Maldonado:Salvado fino del que se hacía antes el pan de los jornaleros.

.SORNABIRÓN: Sopapo, soplamocos, guantazo, golpe en la cara.

.SUCAR: Heñir (sobrar la masa con los puños), Golpear a una persona pacíficamente.

Em. Lorenzo.

.SURCÁ:Conjunto de surcos que coge el segador al segar (echar una surcá).

Registran este término varios estudiosos del vocabulario de la zona.

T

.TAJARRIA: Banda de cuero que sujeta por sus puntas los bordes laterales y posteriores de la albarda, rodea los ijares y las ancas de la caballería y sirve para impedir que la montura o el aparejo se corran hacia adelante .

.Dicc.R.A.:Ataharre.

.Em.Lorenzo:Ataharre. Otro resto más de h aspirada. Cfr.taharria,tajaria (sic) en Lamano.

.En la zona de Vitigudino se dice taharra o tajaria.

Agustín Hernández Hernández

* PASATIEMPOS



JEROGLIFICO

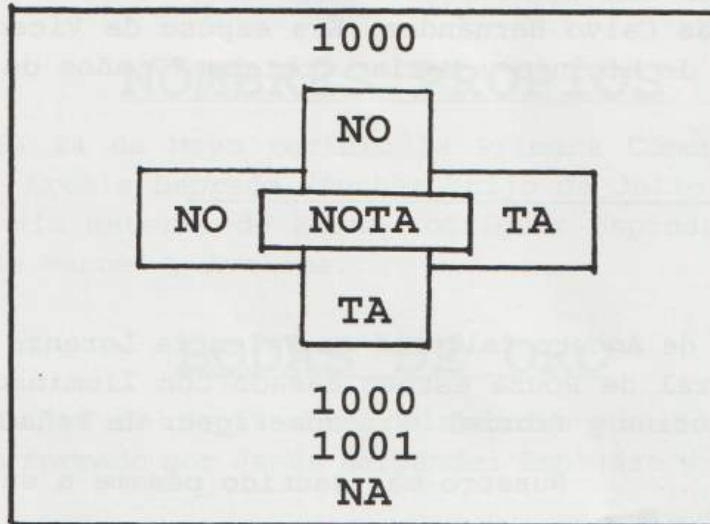

-¿Dónde está la gente?

SOPA DE LETRAS

H	L	I	G	O	R	R	O	N	L
R	E	D	A	R	E	R	T	O	L
L	P	G	E	R	R	U	N	D	A
T	E	Z	C	A	S	C	A	J	O
L	D	O	J	N	E	R	C	S	A
T	R	I	U	I	M	L	O	P	O
Y	U	D	C	H	I	N	A	L	C
G	S	L	O	C	R	E	L	T	R
B	C	E	R	T	D	O	L	P	O
H	O	D	E	R	R	L	P	O	R

-8 nombres que se le dan a piedras de pequeño tamaño.

SOLUCIONES AL NUMERO ANTERIOR

JEROGLIFICO: Va a casa de su madre.

SOPA DE LETRAS: Clavo, pimienta, comino, pimentón, sal, ajo, anís, cebolla.

José Ferreira Suárez

•DEFUNCIONES•



El día 30 de Junio falleció en Madrid, donde recibió sepultura, Tomás Calvo Hernández. Era esposo de Vicenta García Lorenzo e hijo de Higinio y María. Contaba 77 años de edad.

El día 12 de Agosto falleció en Valencia Lorenzo Hernández Garrido . Natural de Bouza estuvo casado con Iluminada Almeida y era hijo de Rufina y Gabriel. Era suscriptor de Peña Rota desde sus comienzos.

Nuestro más sentido pésame a sus familiares



* BODAS *

El día 1 de Agosto contrajeron matrimonio en la iglesia parroquial de Puerto Seguro los jóvenes Jesús Fructuoso Manzano y Nuria García Holgado. El contrayente es hijo de Jesús y Paca y nieto, por vía materna, de Agustín Y María Ignacia, y la contrayente es hija de José Luis y Tina y nieta de Germán y Felicitas y de Vicente y Bernardina.

¡Enhorabuena!

★ NACIMIENTOS ★



El día 30 de Junio nació en Madrid Ana Victoria, hija de Miriam y David. Es nieta de Angelita e Ignacio y biznieta de Domingo Montero y Carola Iglesias.

JUBILACIÓN

El mes de Junio pasado se jubiló en Morasverdes como Guarda Jurado, al cumplir la edad reglamentaria, Victorino Nemesio Hernández Hernández. Es hijo de Nicolás y Agustina.

NOMBRES PROPIOS

El día 24 de Mayo recibió la Primera Comunión en Ermua, (Vizcaya), Arcais Deprado Sánchez, hijo de Julio y Soledad. Es nieto por vía materna de Elena Rodríguez Espinazo y Julián, y biznieto de Manuel y Avelina.

BODAS DE ORO

El día 11 de Septiembre celebraron sus Bodas de Oro el matrimonio formado por Jesús Hernández Espinazo y Emilia Risueño Barroco.

Con motivo de este acontecimiento acudieron a La Bouza desde Canarias, donde residen, su hijo Manolo y su esposa.

También estuvieron acompañados en este día por sus hermanos y sobrinos, y todos juntos se trasladaron hasta el pueblo de Diosleguarde donde festejaron el feliz acontecimiento con una gustosa comida.

ALACRANES Y BUITRES

Resultó algo insólita este verano la aparición en las pavimentadas calles del pueblo de varios alacranes que se presentaban campeando a sus anchas por las vías públicas causando el natural pavor entre los vecinos que se encontraban sentados en los poyos a tomar el fresco.

Nadie se explica de donde pudieron salir estos bichejos que causaron un lógico pánico, pues de todos es conocido el dicho de que si te pica un alacrán estas llorando 24 horas.

También aparecieron sin saber de donde venían algunos buitres, (dos por lo menos), que se posaron en el pueblo o en sus cercanías. Uno de ellos pernoctó en el tejado de la casa de José Luis García.

Se daba la circunstancia de que estaban anillados y no se espantaban de la gente por lo que cabe la posibilidad de que provinieran de algún criadero doméstico y hubieran sido liberados en nuestro pueblo.

PUENTE DE ESCARIGO

Como informamos ampliamente en páginas interiores, se ha construido un puente entre Escarigo y Bouza.

Todos los gastos han corrido a cargo de los portugueses, si bien los vecinos de Bouza colaboraron con esplendidez en la invitación que se sirvió el día de su inauguración.

Acudieron a la misma las autoridades de los pueblos limítrofes, entre los que se encontraban los alcaldes de San Felices y Puerto Seguro.

Los portugueses han embreado, además, el trozo de carretera que quedaba entre Escarigo y el puente mientras que en España todavía están los caminos de tierra tal y como quedaron después de la Concentración Parcelaria. Es de desear que podamos ver cuanto antes estos caminos arreglados por lo que supone de acercamiento entre estos pueblos históricamente hermanados a ambos lados de la frontera.

Han sido muchos los que aprovechando el verano se han acercado para contemplar el puente y, de paso, tomar algo en Portugal.

AGOSTO

Se ha caracterizado este mes de Agosto, al igual que en el resto de España, por el tremendo calor que nos proporcionó. Sobre todo en la primera quincena era prácticamente imposible salir a la calle hasta caída la tarde. La gente se quejaba de que en muchas casas en que siempre se había sentido fresco, sobre todo para dormir, este año no aguantaban de calor.

El pueblo ha estado menos concurrido que en años anteriores.

La juventud, en cambio, se dio cita en casi su totalidad y disfrutaron de lo lindo recorriendo todas las fiestas de los pueblos vecinos.

GRUPO FOLKLÓRICO

El día 20 de Agosto actuó en la plaza un grupo folklórico de Ciudad Rodrigo llamado "El botón Charro". Se componía de seis parejas de mujeres acompañadas de un tamborilero y un abanderado que interpretaron un nutrido repertorio de bailes y jotas charros.



Especial atención merecieron los jocosos y agudos brindis que recitaba el tamborilero cada vez que le echaba un tiento a la botella.

El grupo fue contratado por el Ayuntamiento a través de la subvenciones que la Diputación concede para este tipo de actuaciones culturales veraniegas, que tuvo, a su vez, que ser completada por una aportación del propio Ayuntamiento al no cubrir dicha subvención la totalidad de los gastos.

SAN FELICES

Un año más San felices organizó el ya casi tradicional Mercado Medieval con la exposición de productos de la tierra y enseres y objetos antiguos.

Este año lo visitaron un nutrido grupo de puertosegurenses,

muchos de los cuales era la primera vez que visitaban aquel pueblo otrora tan cercano. Unos fueron andando por Las Arribes y otros en coche por Castillejo, y todos aprovecharon la visita para degustar la variada y apetitosa repostería de las monjas.

Es de destacar lo bien arregladas que están Las Arribes del lado de San felices así como el puente y la Caseta de los Carabineros

FIESTA DE LOS JUBILADOS

El Club de los Jubilados obsequió a todo el pueblo con una fiesta el domingo, día 23 de Agosto.

Después de misa toda la gente se encaminó hasta su bar donde habían servido un abundante aperitivo en el que todo el mundo pudo degustar a su satisfacción los variados y abundantes pinchos y bebidas.

La fiesta se continuó por la tarde con un animadísimo baile amenizado por un músico de Cabrillas que ya se va haciendo familiar. Toda la gente, incluidas las más mayores, bailaron bailaron sin descanso hasta bien entrada la noche.

Los gastos de esta fiesta, así como la misa y el aperitivo que se eirvió el día de San Antonio corrieron a cargo del Club de los Jubilados.

FUENTE

En estos tiempos en que las fuentes han caído en un gran abandono, cuando es que no se han secado por la falta de lluvias y barbechos, es noticia el que alguien se esmere en construir una nueva. Este es el caso de Cecilio Martín que ha reconstruido la de los Calabozos.

Esta fuente que siempre existió, fue destruida por las máquinas al hacer el camino de concentración. No obstante, el manantial volvió a aflorar sobre el barranco y es entonces cuando Cecilio ha tenido el buen acuerdo de rehacer nuevamente La Fuente de los Calabozos.

BOLILLOS Y OTRAS COSAS

La época de ocio correspondiente a las vacaciones veraniegas siempre es buena para practicar aficiones y trabajos artesanos que se han ido relegando al olvido en estas épocas febriles en que apenas queda tiempo para el descanso y que las máquinas nos dan hechos con perfección y rapidez aquellas labores que antes se confeccionaban a mano con tiempo y paciencia.

Algunas mujeres hacen labores a ganchillo: colchas, mantelerías..., otras, lo que se conoce con el nombre de "petit point", etc.

También existe un grupo que, dirigido por Pepita Recio,



lleva varios años aprendiendo, en unos casos, y perfeccionando, en otros, la técnica de los bolillos.

Son encomiables todas estas aficiones que, además de conservar vivas estas técnicas manuales, consiguen también unos trabajos exquisitos.

ACCIDENTES

El día primero de Agosto se produjo una colisión entre dos coches en la carretera de Puerto Seguro a Villar de Ciervo.

En uno de ellos viajaban Jesús y Nuria que aquel mismo día por la tarde iban a contraer matrimonio, y en el otro, Joaquín y M^a Paz.

En un primer momento se temieron consecuencias graves ya que M^a Paz quedó inconsciente por el fuerte impacto pero por fortuna se recuperó pronto y no hubo que lamentar más que el deterioro del los vehículos.

También a finales de Agosto en la carretera internacional, cerca de Salamanca, hubo una colisión múltiple en la que se vio involucrado el coche que conducía el joven Juan José Rodríguez Almeida.

Este fue trasladado a Salamanca para hacerle una exploración pero al no apreciársele nada importante fue dado de alta.

FUEGO

Aunque el año pasado no se produjo ningún fuego en el término, este año no nos vimos libres de uno que compartimos con la vecina villa de La Bouza.

Comenzó entre Los Morriones y Valpotrón pero como el aire venía serrano se propagó con gran rapidez hacia el término de La Bouza. Continuó por el regato de Los Tanques hacia la Rivera y bajó toda la Rivera abajo hasta enfrente de La Horca. Por fortuna no llegó a pasar la Rivera hacia el lado de Puerto Seguro.

Ya al final de la tarde reculando en contra del aire se extendió por la Fuente Carrasco y parte de Valpotrón hasta la Cumbre.

Como consecuencia se quemaron por completo varios cientos de encinas grandes.

PLUVIOMETRIA

JUNIO:

Total litros/m2..... **38 l.**
Día más lluvioso..... Viernes, 5 con 23 l.

JULIO:

Total litros/m2..... **3 l.**
Unico día de lluvia..... Miércoles, 1 con 3 l.

AGOSTO:

Total litros/m2..... **3 l.**
Unicos días de lluvia..... Sab, 15 y Dom, 16: 1'5 l.

CARMELO CHICOTE BARTOL



AGRADECIMIENTO

Con motivo del fallecimiento de Antonio Arroyo Arroyo, su hermana Josefa y sus sobrinos Angel, José María y Domingo deseamos manifestar nuestro agradecimiento a través de Peña Rota a todas y cada una de las personas que nos acompañaron en aquellos tristes momentos así como a los que nos han hecho llegar su pésame y condolencia.

NUESTRA PORTADA

De muy antiguo proviene la tradición de las colmenas en nuestro pueblo. Ya hace algunos siglos nos hablaba un documento de un tal Pedro García que poseía "varios pies de colmenas en distintos parajes de este término..."

La abundantísima y variada flora aquí existente favorecía este cultivo que no sólo se ha mantenido en el lugar sino que ha ido tomando fuerza a través del tiempo.

Ni que decir tiene que los primeros elementos fueron de corcho. Las llamadas colmenas movilistas son más modernas y fueron introducidas en nuestro pueblo por el apicultor por antonomasia que fue Agustín Martín Carreiros.

Desde principios de siglo convivieron en nuestro municipio colmenas de corcho y colmenas movilistas. Las primeras eran más parcas en producción y solían abastecer las necesidades familiares y poco más. Para castrarlas había que desclavar la tapa superior y cortar los panales que posteriormente se estrujaban con las manos para que soltaran la miel.

Agustín Martín Carreiros, como decíamos más arriba, ha sido el mayor apicultor que ha existido en nuestra aldea. Poseía varios colmenares distribuidos por el término y llegó incluso a comercializar la miel en tarros etiquetados con su nombre aduciendo su denominación de origen.

En la actualidad existen varios pequeños apicultores entre los que han destacado en los últimos años los propios hijos de Agustín Martín, Adela Martín y su hijo Teodosio, Don José y Agustín Ferreira. Casi todos ellos prosiguen hoy en día con la tradicional afición a las abejas y garantizan su continuación en unos parajes tan apropiados como son los de Puerto Seguro.

FOTO Y TEXTO: José Ferreira Suárez

SUMARIO

Pag.

3.-A quien corresponda	Juan José Zato Manzano
4.-Erase una vez, (índice)	Elisa Espinazo Calvo
5.-Las Enseñanzas de D. Octavio	Ernesto Muñoz Martín
	Higinio Suárez Rodríguez
6.-Por una sanidad digna	Javier Perals
7.-Sanidad: el caso de P. Seguro	Javier Perals
3.-Poesías	M ^a Jesús Fructuoso Rez.
	Modesto Manzano Simón
9.-Castilla hoy	José A ^o López Espinazo
10.-Un verano con "Trizas"	Santiago Hermosel Esp.
14.-Aquellas fotos de entonces	Javier Perals
15.-El infierno	David Ferreira Carro
16.-La página de educación	Agustín Hernández Hez.
18.-Anécdotas y chascarrillos	José Ferreira Suárez
19.-Carta a Tomás Calvo, mi padre	Emilio Calvo
20.-Certámen literario	Ana Plaza Garrido
21.-Que corra la liebre	M ^a Dolores Rico Holgado
24.-La villa de San Felices	Celestino Pascua
25.-Recuerdos	Catalina Hez. Morgado
	Tamara García
26.-Ecos de Villar de Ciervo	Virginia Hez. Morgado
27.-Ecos de Villar de Ciervo	Virginia Hez. Morgado
28.-Prensa	
30.-Las arribes mágicas	José Moro Colmenero
Pensamientos	Elisa Espinazo Calvo
31.-Nuestras canciones	Agustina Hez. Martín
32.-Sin perder las palabras	Agustín Hernández Hez.
33.-Pasatiempos	José Ferreira Suárez
34.-Noticiario	
41.-Pluviometría	Carmelo Chicote Bartol
42.-Nuestra portada	José Ferreira Suárez



DIPUTACION
DE
SALAMANCA

Publicación subvencionada por la
Diputación de Salamanca

Imprime: KADMOS

C/. Compañía nº 5
SALAMANCA

Depósito legal: S.667-1989